

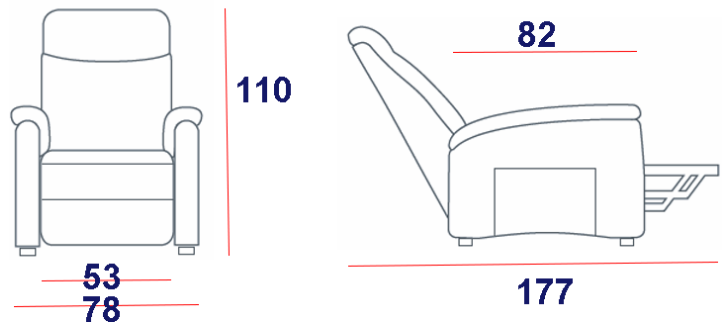

spaziorelax



Διαστάσεις (cm) Dimensions



Βάρος Χρήστη – User's Weight
Max 100

Βασικά Χαρακτηριστικά

- ❖ Ανακλινόμενη πολυθρόνα με μηχανισμό με δύο ηλεκτρικά μοτέρ για τη μηχανική υποστήριξη των διαφόρων θέσεων και τη κάθετη ανύψωση της πολυθρόνας.
- ❖ Ξύλινος σκελετός καλυμμένος από πολυουρεθάνη. Μαξιλάρια από οικολογικό αφρό πολυουρεθάνης καλυμμένο με στρώμα από Dacron. Ξύλινα ποδαράκια σε χρωματισμό βενγκέ.
- ❖ Ταπετσαρία με το ύφασμα Globe (Σύνθεση 100% Polyester) που είναι απωθητικό νερού, με υψηλό δείκτη προστασίας από βακτήρια και κηλίδες.

Standard Features

- ❖ Recliner – relax armchair with two electric motors mechanism for supporting the various chair positions and its vertical lift.
- ❖ Wooden structure covered with polyurethane and padding with ecological polyurethane foam covered by a Dacron layer. Wooden feet in wenge finish.
- ❖ Upholstered with Globe fabric (Composition 100% Polyester), a water repellent, anti-stain, antibacterial fabric.

Lift-Recliner Armchair



Θέσεις - Λειτουργία με ενσύρματο χειριστήριο
Positions - Operation by means of wired control unit

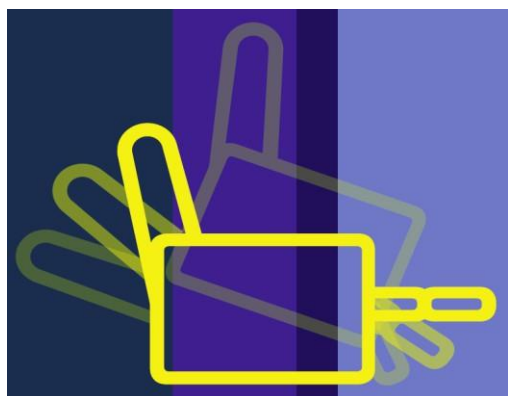

Ο μηχανισμός με τα δύο μοτέρ επιτρέπει την αυτόνομη κίνηση της πλάτης και του υποπόδιου, έτσι επιτυγχάνονται διάφορες θέσεις ανάπαυσης.

The two motors mechanism can generate an autonomous movement of the backrest and footrest. This mechanism allows the achievement of different relax combinations.

Θέση Ανύψωσης – Lift Position



Η θέση ανύψωσης είναι χρήσιμη σε όλες τις περιπτώσεις που χρειαζόμαστε βοήθεια για να σηκωθούμε από τη πολυθρόνα. Ιδεώδης λειτουργία για τα άτομα με κινητικά προβλήματα.

The Lift Position is essential in all those situations when you need help in standing up from the sitting position. Ideal for persons with motor skills problems.

Θέση Πλήρης Ανάπαυσης – Total Relax Position



Επιτυγχάνεται με τη πλήρη ανάκλιση της πλάτης και την επέκταση-οριζοντικοποίηση της έδρας & υποπόδιου.

This full reclining position is achieved after the complete opening of the back, seat and footrest.

Θέση Τηλεθέασης – TV Position



Θέση για παρακολούθηση τηλεόρασης ή για διάβασμα. Επιτυγχάνεται με τη θέση της πλάτης σε κάθετη θέση και με το άνοιγμα του υποπόδιου για μεγαλύτερη άνεση στα πόδια.

TV or reading position where the back keeps the vertical position to the seat and the footrest opens to provide comfort to the legs.